



**Wir starten
Ihre Innovationen**

Komponenten

FÜR SONNENSCHUTZTECHNIK





Inhalt

- 01 ÜBER DAS UNTERNEHMEN
- 02 FENSTER- UND TÜRNETZE
- 03 INNENJALOUSIEN
- 04 AUSSENJALOUSIEN
- 05 SERVICE UND TECHNOLOGIEN
- 06 VON ZEBR MASCHINEN
- 07 KONTAKT

ZEBR S.R.O.

Wir starten Ihre Innovationen

Wir sind ZEBR - tschechische Technologiefirma, das sich mit der Entwicklung und Produktion von Maschinentechologien der Weltqualität beschäftigt.

Wir stellen Maschinen zur Automatisierung der Produktion von Innen- und Außenjalousien her. Wir bieten eine breite Palette von Komponenten im Bereich der Sonnenschutztechnik. Unsere Produkte aus Milovice bei Mikulov finden Sie in der ganzen Welt - von Australien bis zu Mexiko.

Für alle unsere Kunden sind wir ein zuverlässiger Partner. Wir begleiten sie auf dem Weg zu Innovationen, die sie effektiv voranbringen.

Zu unseren Werten gehören:

QUALITÄT

Unsere Produkte sind von Weltklassequalität.

INNOVATIONEN

Wir sind innovativ in unserem Denken sowie in der Anwendung der neuesten Technologien.

KUNDENNÄHE

Bedürfnissen unserer Kunden sind wir aufgeschlossen. Gemeinsam suchen wir nach neuen und geeigneten Lösungen.

ZUVERLÄSSIGKEIT

Wir garantieren einen schnellen Service sowie Lieferungen von Ersatzteilen.



GESCHICHTE

30 Jahre Erfahrung

Wir sind seit mehr als 30 Jahren auf dem Markt für die Sonnenschutztechnik tätig. Wir haben einen reichen Erfahrungsschatz angesammelt, der es uns ermöglicht, unsere Technologien sowie Produkte voranzutreiben.



František Zelinka
Gründer des Unternehmens

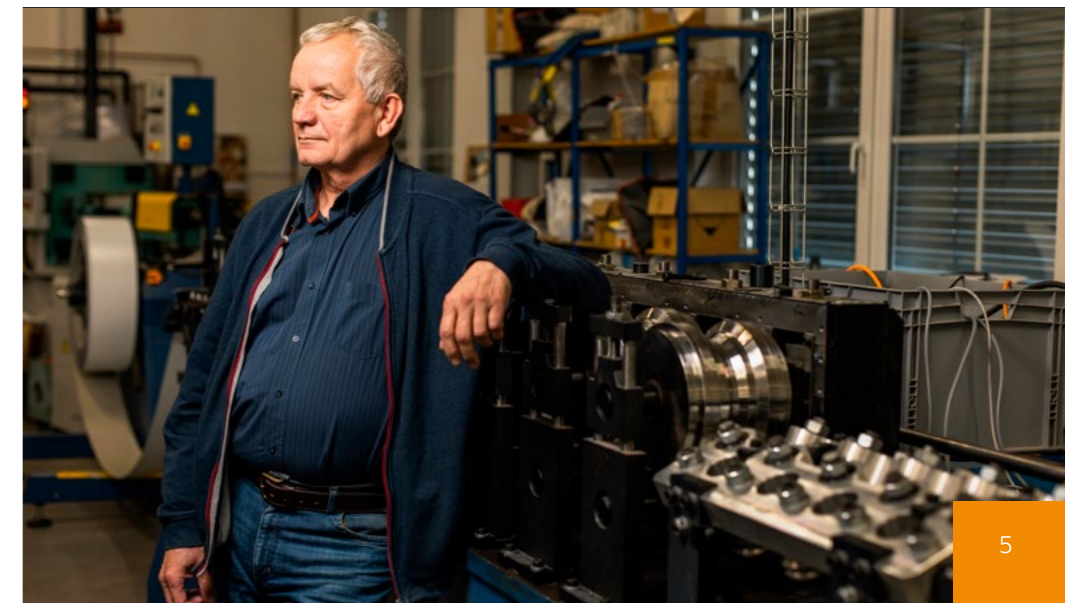

KOMPONENTEN

Fenster- und Türnetze

Wir produzieren und liefern Komponenten für die Herstellung von festen Insektenschutzgittern. Wir bieten gewalzte Aluminiumprofile für Fenster- und Türnetze, einschließlich Kunststoff- und Metall-Formpressteilen und anderem Zubehör.

Dank unserer breiten Palette an Profilen, die sich in Form und Farbe unterscheiden, ist es möglich, die beste Variante für den gewählten Fenster- oder Türentyp zu wählen.

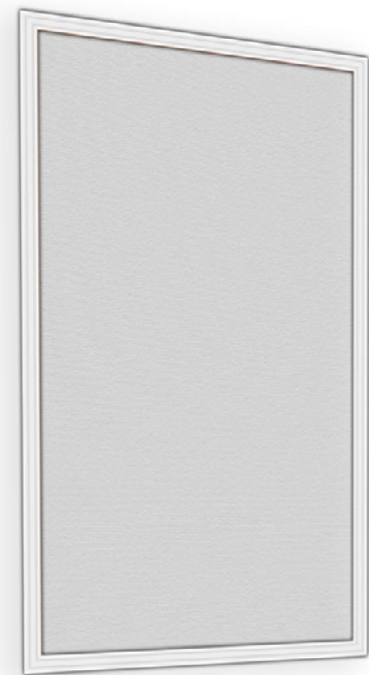

KOMPONENTEN FENSTERNETZE

Profile für Fensternetze werden in folgenden Varianten angeboten: **STANDARD**, **R50** und **LEM**. Die einzelnen Fensternetzprofile werden mit Kunststoffteilen verbunden. Diese können nach der Installation sichtbar oder im Profil verborgen sein.

Bei größeren Abmessungen wird der Rahmen durch die Wirkung des bespannten Netzes nach innen gebogen. Dies kann durch das Einsetzen von horizontalen Vertikal- oder Querstreben verhindert werden.

Die fertigen Netze werden einfach mit Hilfe von Schwenkhaltern am Fensterrahmen befestigt. Diese Art der Befestigung hat den Vorteil, dass nicht in den Fensterrahmen gebohrt werden muss. Die Netze können von innen angebracht werden und sind leicht abnehmbar.

Die Netzprofile und alle sichtbaren Verbindungselemente aus Kunststoff sind in sieben Farben erhältlich. Unser Kunde kann also die Farbvarianten nach seinem Wunsch wählen.

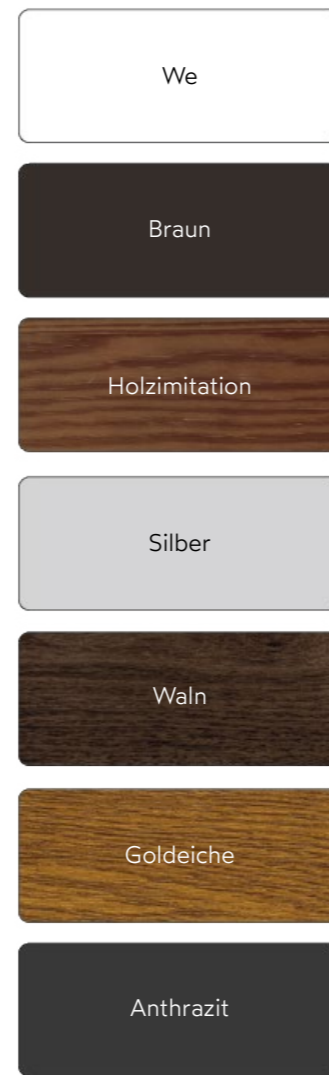

PROFILE FÜR FENSTERNETZE 3 OPTIONEN

STANDARD 25 x 10 x 5000 mm

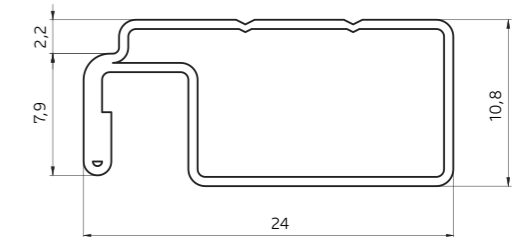

R50 33 x 11 x 5000 mm

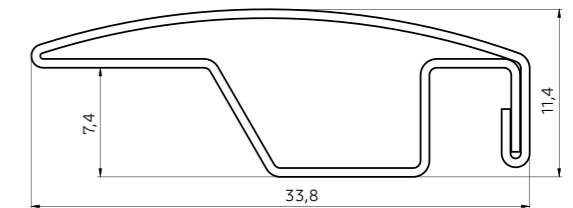

LEM 31 x 12 x 5000 mm

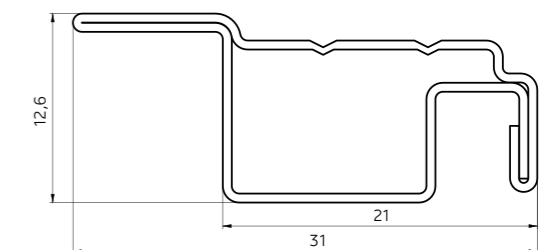

Gewalztes Aluminiumprofil



Geringes Gewicht



Beidseitig lackierte Bleche



Einfache Montage und Demontage



Einbrennlackierung in RAL-Farbe



Möglichkeit eines atypischen Designs



Hohe Festigkeit und Steifigkeit im Rahmen



Breite Palette von Farben

KOMPONENTEN TÜRNETZE

Wir produzieren alle Komponenten für die Herstellung und Montage von Insektenschutzgittern. Wir bieten zwei Optionen an - **DOOR** und **R18** Profile.

Die einzelnen Profile werden durch Kunststoffteile verbunden, die nach der Montage sichtbar oder im Profil verborgen sind.

Der Rahmen wird mit Hilfe von üblichen oder selbstschließenden Türbändern befestigt. Für die volle Schließung sorgen praktische Magnete. Der gesamte Rahmen ist in der Mitte mit einer Querleiste verstärkt, wodurch die Netztür stabiler wird. Auf Kundenwunsch können wir auch eine Fußleiste liefern.

Die Profile und alle sichtbaren Kunststoff-Verbindungsteile sind standardmäßig in sieben Farben erhältlich. So kann der Kunde die Farbvariante nach seinen Wünschen wählen. Bei besonderen Anforderungen können wir auch andere Farbtöne herstellen.

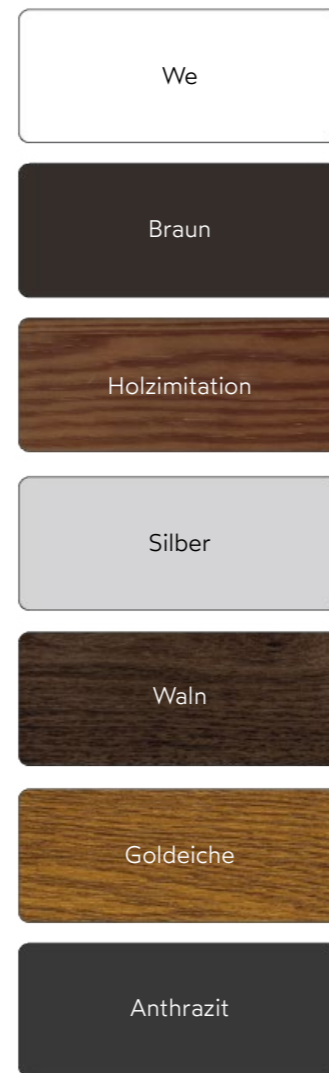

Beidseitig
lackierte Bleche



Einbrennlackierung
in RAL-Farbe



Hohe Festigkeit und
Steifigkeit im Rahmen



Rechte oder linke
Seite der Öffnung



Geringes Gewicht



Gewalztes
Aluminiumprofil



Einfache Montage
und Demontage



Möglichkeit eines
atypischen Designs



Breite Palette
von Farben



Dichtungsbürste für die
Verhinderung des Eindringens
von Schmutz

PROFILE VON TÜRNETZEN 2 VARIANTEN

DOOR

52 x 18 x 5000 mm

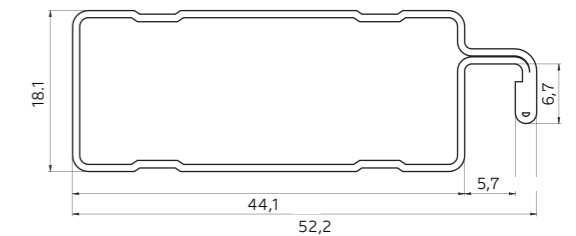

R18

50 x 18 x 5000 mm

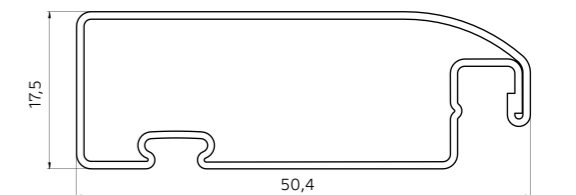

MÖCHTEN SIE KOMPONENTEN BESTELLEN?

Möchten Sie Komponenten bei uns bestellen? Oder brauchen Sie Beratung zu einer geeigneten Option? Kontaktieren Sie uns unter lsovna@zebr.cz.

Im Falle einer langfristigen Zusammenarbeit können Sie die Ware einfach über unseren E-Shop - shop.zebr.cz - bestellen.

KOMPONENTEN

Innenjalousien **ZEUS**

Unser eigenes Jalousiesystem ZEUS mit elegantem Design ist für Kunststoff- und Holzfenster bestimmt. Wir fertigen und liefern alle für den Zusammenbau nötigen Komponenten.

Das ZEUS-System zeichnet sich durch eine geringe Anzahl benutzter Bauteile, geringe Geräuschentwicklung sowie einfache Montage aus.

Die Bauteile werden in RAL 9016 Weiß, RAL 8014 Braun, RAL 8003 Holzimitation und RAL 9006 Silber hergestellt.

Variables System, das mit anderen Systemen und Komponenten unserer Produktion kombiniert werden kann.



ZEUS-SYSTEM VORTEILE



Minimum benutzter
Komponenten



Möglichkeit des Einbaus
der Jalousienbremse



Hohe Qualität der Verarbeitung
und verwendeten Materialien



Einfache Installation



Modernes Design



Herstellung von Werkzeugen
für die Bearbeitung
der Jalousienprofile



Zwei verschiedene
Profiltypen



Auswahl aus
mehreren Farben

ZEUS-SYSTEM FUNKTION

AUSWAHL Sie haben die Wahl zwischen Standard- und Sonnenschutzausführungen und können sich unter Beibehaltung der verwendeten Komponenten für ein gerades oder abgerundetes (Radius) Lamellendesign entscheiden.

BEDIENUNG Die Bedienung der Voll-Sonnenschutzjalousie erfolgt über eine praktische Kette, die einen modernen getriebelosen Mechanismus verwendet, der die Drehbewegung in lineare Bewegung umwandelt. Mit diesem Regler kann sowohl die Größe des sonnengeschützten Bereichs als auch die Intensität des durchgelassenen Lichts gesteuert werden.

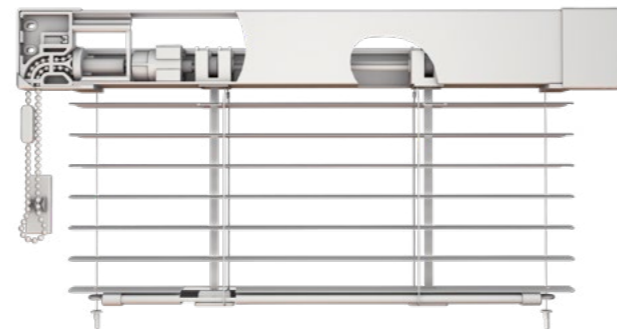

EINBAU Der Einbau des Systems ist dank der durchdachten Konstruktion der Klemmlöcher sowohl im Fensterrahmen als auch in der Verglasungsleiste möglich.

ZEUS-SYSTEM KOMPONENTEN

Das ZEUS-System besteht aus mehreren Komponenten - je nach gewähltem Profil und dessen Eigenschaften. Alle Komponenten können in jeder gewünschten Menge bestellt und geliefert werden.

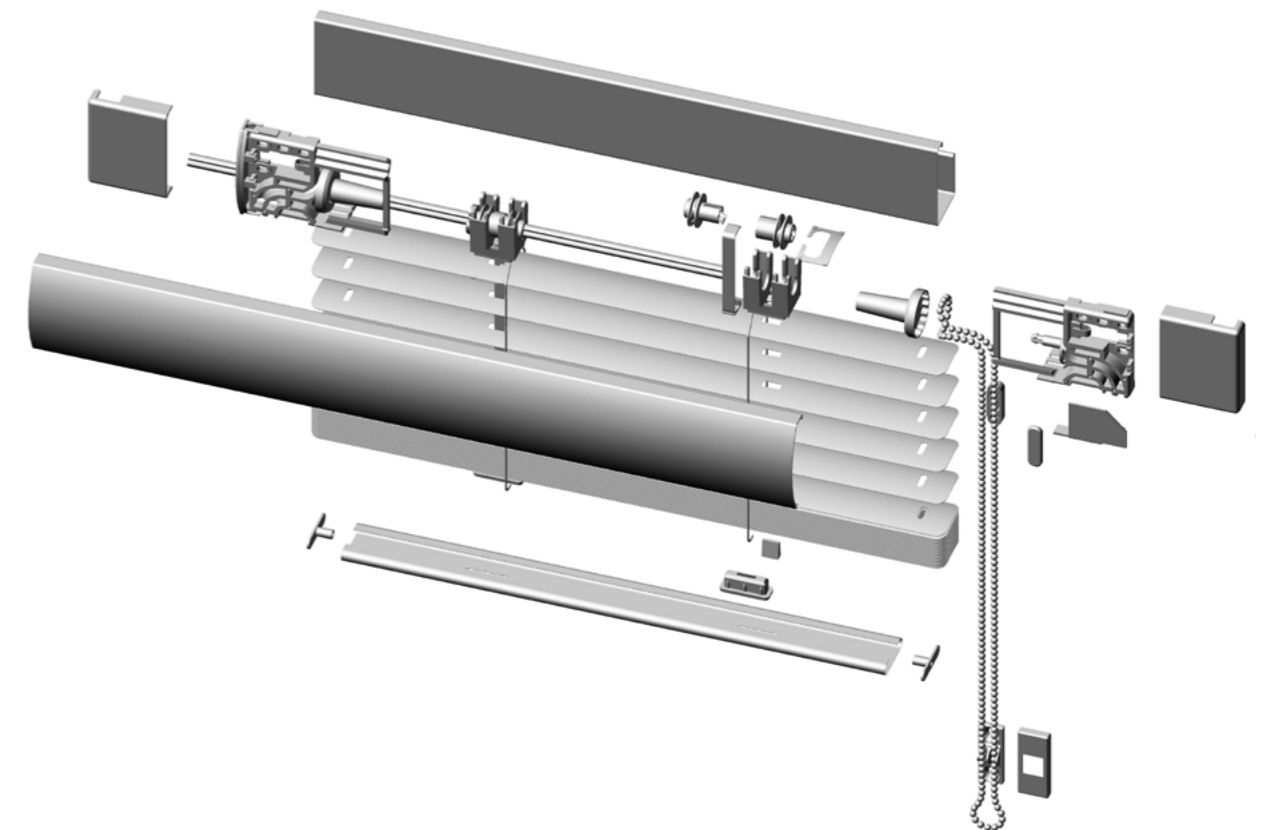

KETTENHALTER



LAGER



UNTERES PROFIL

KOMPONENTEN

Außenjalousi

Wir produzieren und liefern die für die Montage und Herstellung von Außenjalousien erforderlichen Komponenten. Zu den von uns angebotenen Komponenten gehört seitlicher Kunststoffbesatz des unteren Profils, Metall- sowie Kunststoffführungszapfen, Stahlhaken zur Befestigung der Leiterkordeln, Kunststoffdichtungen für die Lamellen und Führungsleisten.



FÜR DIE HERSTELLUNG VON AUSSENJALOUSIEN KOMPONENTEN



FÜHRUNGSZAPFEN

ZINN, KUNSTSTOFF

- Zinklegierung - Zamak
- Oberflächenbehandlung für den Außeneinsatz
- Universal-Metallzapfen, für alle Lamellentypen außer den typischen Lamellenformen C, Flach, S und Z
- Geeignet für automatisches Nieten
- Entwickelt in Zusammenarbeit mit Jalousieherstellern
- Möglichkeit einer individuellen Gestaltung nach Kundenwünschen



BEFESTIGUNGSHACKEN

ROSTFREIER STAHL

- Standard- oder Miniaturgröße
- Befestigung der Leiterkordel an der Lamelle



SEITENBESATZ STRANGGEPRESSTEN PROFILS

KUNSTSTOFF

- Hochwertiger Kunststoff für den Außeneinsatz (UV-Schutz)
- Möglichkeit eines eigenen Logos
- Breite Palette von Farben
- Möglichkeit der Herstellung individueller Formen



DICHTUNG

KUNSTSTOFF

- Graue Kunststoffdichtung für die Lamelle
- Geräuschunterdrückung bei schlechtem Wetter
- Schwarze Dichtung für Führungsleiste



WIE BIETEN

Dienste und Technologien

Auf der Grundlage unserer Kenntnisse und Erfahrungen sind wir in der Lage, Komponenten aus Kunststoff, Aluminium oder Zinklegierungen individuell zu fertigen. Dabei muss es sich nicht nur um Komponenten für die Sonnenschutztechnik handeln.

VERFÜGBAREN TECHNOLOGIEN:

- ◆ WALZEN
- ◆ PRESSEN UND AUSSCHNEIDEN
- ◆ SPRITZGIESSEN
- ◆ RAPID PROTOTYPING
- ◆ ZINKDRUCKGUSS

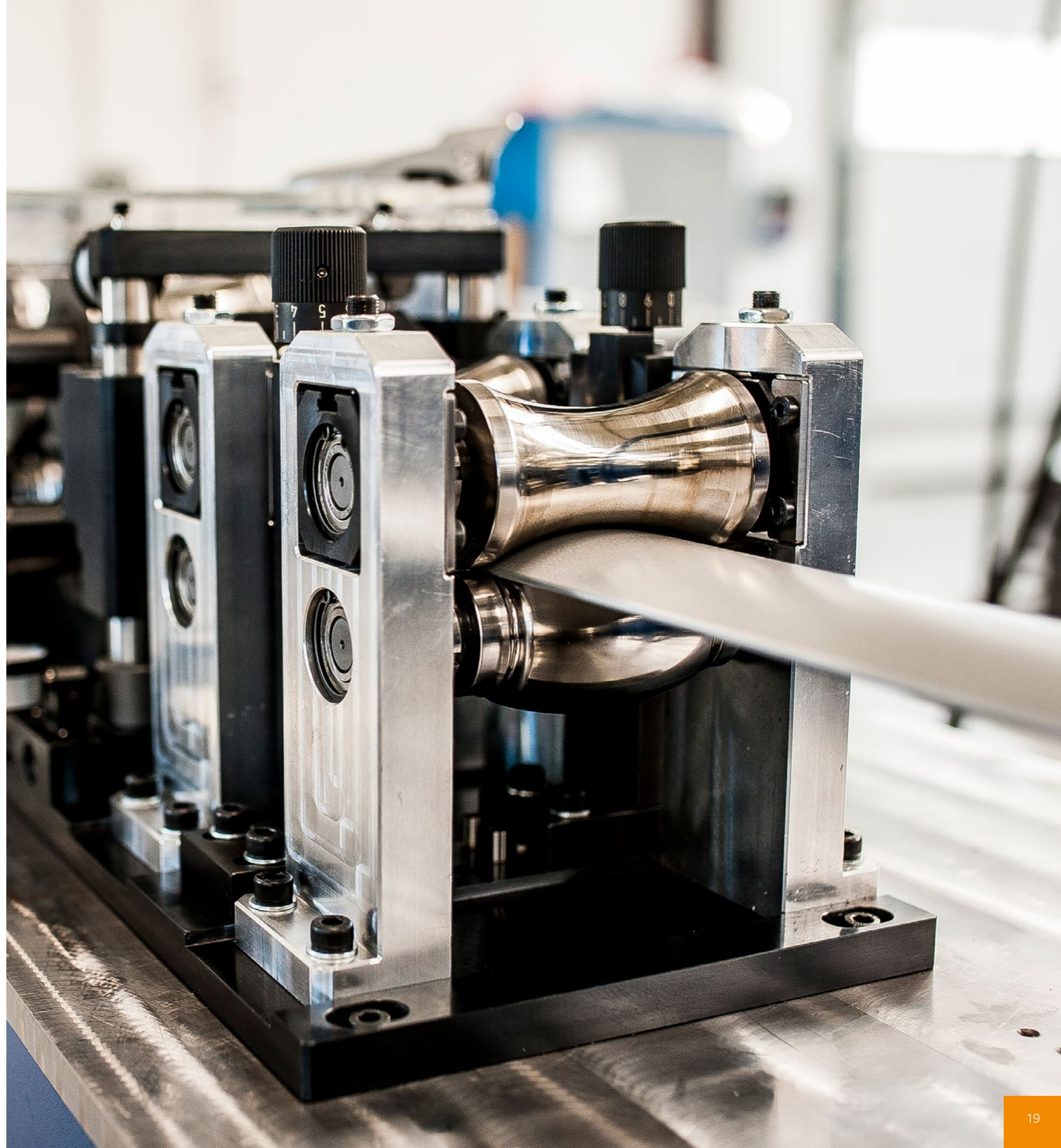

TECHNOLOGIEN

KUNSTSTOFF-SPRITZGIESSEN

FORMPRESSTEILE

- Fertigung von technischen thermoplastischen Formteilen.
- Preiskalkulation für Formteile sowie die Form
- Entwicklung und Zusammenarbeit bei Herstellung von neuen Formteilen
- Schneller Vorfertigungsmodellbau – Rapid Prototyping
- Formenkonstruktion, -Fertigung und Wartung von betriebenen Formen
- Muster-, Material-, Farbentwurf
- Pressen von Kunststoffteilen und Komponenten
- Montage von Kunststoffteilen, sonstige Handhabungsarbeiten



MATERIAL
PA 6, ABS, PS,
ASA, POM, PE, PC



TECHNOLOGIEN

METALLUMFORMUNG

WALZEN

Walzen des Profils nach den vorgegebenen Abmessungen und Parametern auf unseren Walzanlagen.



MATERIAL
Stahlblech
Aluminiumblech

PRESSEN VON
BLECHTEILEN

Herstellung von Blechteile für Innenjalousien und Insektenschutzgitter. Wir verfügen über verschiedene Größen von Exzenterpressen für das Umformen.



MATERIAL
Stahlblech
Aluminiumblech



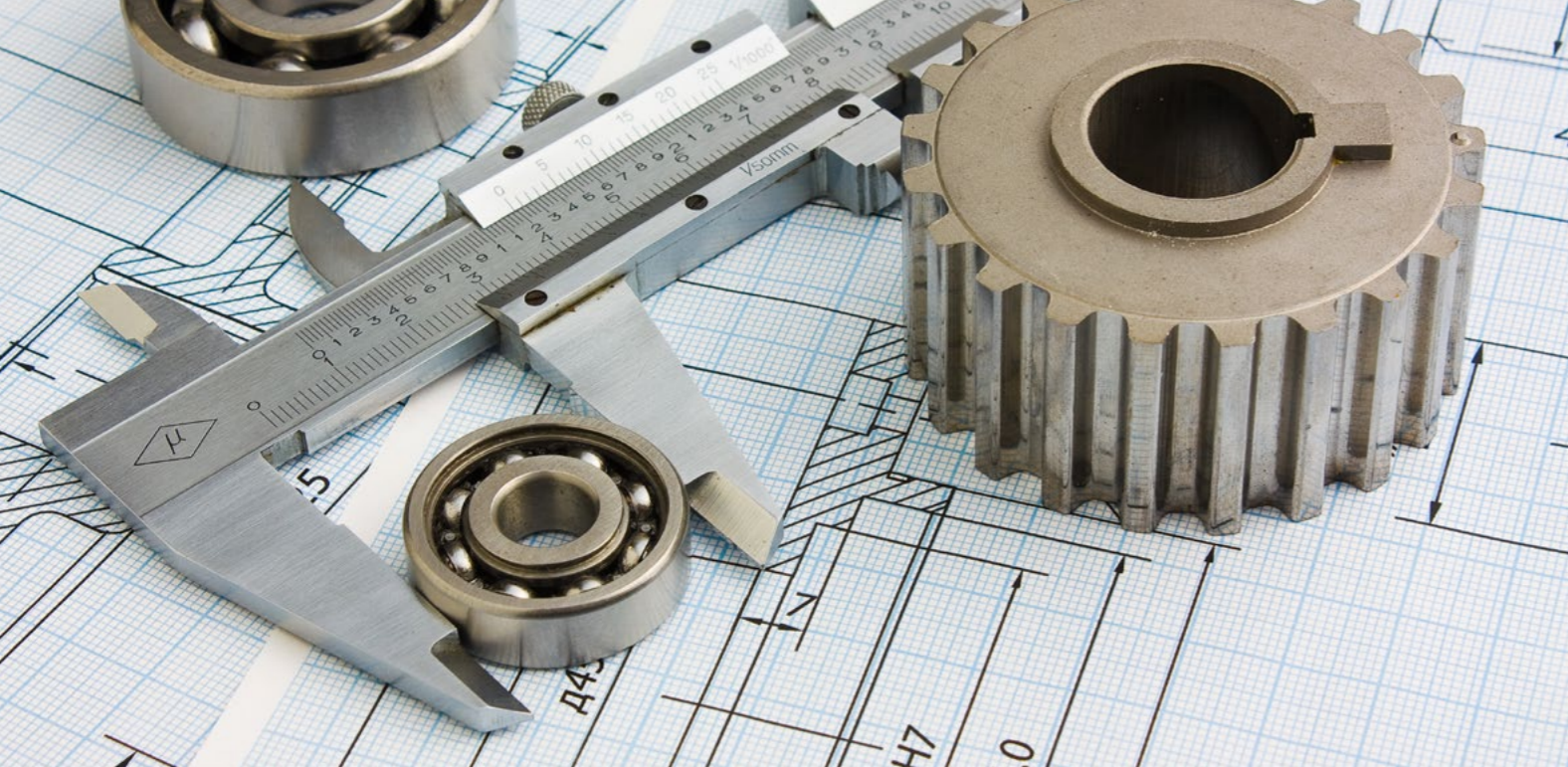

TECHNOLOGIEN

ZINKDRUCKGUSS

ZAMAK

Zinklegierungen (Zamak) werden dank ihrer einfachen Handhabung, der schnellen Zyklen (2 Sekunden/Stück) und der niedrigen Schmelztemperaturen (400-500 °C) immer mehr in verschiedenen Fertigungsbereichen eingesetzt - mechanische Komponenten in der Möbel-, Automobilindustrie usw.

Wir bieten komplexe Lösungen, Design, Produktion von Gussteilen, einschließlich Formen.



TECHNOLOGIEN

PROTOTYPING

ENTWICKLUNG DER FORMPRESSTEILE

Im Rahmen des Prototyping-Verfahrens bieten wir die Entwicklung von Bauteilen mittels 3D-Drucktechnologie an. Diese Technologie ermöglicht eine schnelle Prüfung von Vorserien oder Kleinserien mit geringen Kosten für die Beschaffung einer Form.



MATERIAL
PA 6, ABS, PS,
ASA, POM, PE, PC
Möglichkeit von Farbvarianten,
UV-Stabilisatoren und anderen
Additiven

PROTOTYPINGVERFAHREN



1. Einmessung der Komponente

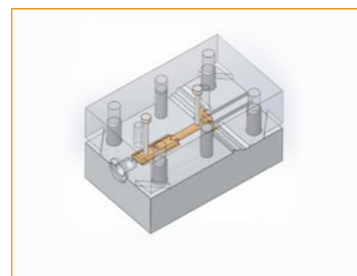

2. Konstruktion von Aluminiumformen in unserem eigenen Werkzeugbau



3. Herstellung des Formgussteils aus gewähltem Material



ZEBR-MASCHINEN

Maschinen für die Herstellung von Jalousien

WELTQUALITÄT

ZEBR produziert Maschinen von Weltqualität für die Herstellung von Innen- und Außenjalousien. Wir bieten Maschinen in verschiedenen Automatisierungsgraden an - von einfachen Maschinen, die für ErsthHersteller konzipiert sind, bis hin zu komplexen mehrstufigen Linien, die ideal für Unternehmen mit hoher Produktionskapazität sind.



FUNKTIONEN

Die Maschinen sind für die Verarbeitung von lackierten Aluminiumbändern ausgelegt. Durch Profilwalzen wird die Lamelle geformt, danach werden die erforderlichen Löcher durchgeschnitten, auf die gewünschte Länge gekürzt oder die Lamelle wird in einer Leiterkordel.

AUTOMATISIERUNG

Die Maschinen werden je nach Produktion in Innenraum- und Außenraummaschinen unterteilt. Unseren Kunden bieten wir maßgeschneiderte Lösungen in verschiedenen Automatisierungs- und Produktivitätsstufen. Für alle Maschinen bieten wir das für die Herstellung von Jalousien benötigte Service und sonstiges Zubehör.



ZEBR MACHINE CLOUD

Für Maschinen mit höherer Automatisierung bieten wir die Online-Software ZEBR MACHINE CLOUD zur Überwachung und Auswertung der Produktionseffizienz an.

Die ZEBR MACHINE CLOUD ermöglicht die Fernsteuerung von Maschinen und die Erstellung von Berichten über Funktionsfähigkeit oder Fehlfunktionen, ohne die Produktion zu unterbrechen.

DOKUMENTATION UND SERVICE

Selbstverständlich wird die gesamte Dokumentation für die Maschinen und die Einschulung Ihres Personals zur Verfügung gestellt. Wir bieten Kunden in der ganzen Welt Unterstützung an. Unsere Servicetechniker übernehmen gerne für Sie Servicearbeiten an Ihren Maschinen. Wir kümmern uns auch um die Lieferung von Ersatzteilen oder Komponenten.



WIR BELIEFERN

Die ganze Welt

Wenn Sie an ZEBR-Produkten interessiert sind, zögern Sie bitte nicht, uns zu kontaktieren. Wir beraten Sie gerne und schlagen Ihnen eine auf Ihre Bedürfnisse zugeschnittene Lösung vor.





KONTAKT

ZEBR s.r.o.
Milovice 178
Tschechische Republik
www.zebr.cz

+420.777.753.551
info@zebr.cz

SOZIALES NETZ

 ZEBR_CZ
 ZEBR
 ZEBR s.r.o.

WIR STARTEN
Ihre Innovationen

